

SOVIET SUPERSONIC FIGHTER

1/144 SCALE PLASTIC KIT

DUAL COMBO! #4434

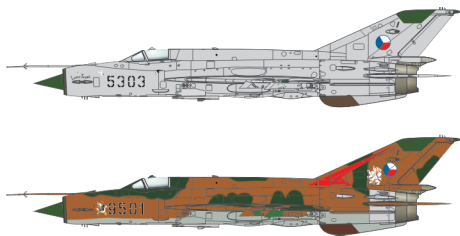

ÚVODEM

MiG-21 byl další konstrukcí kanceláře Mikojan-Gurjevič, která se zařadila do výbroje Sovětského svazu, zemí Varšavské smlouvy a dalších ozbrojených sil. Jeho předchůdci byly tak významné typy jako MiG-15, MiG-17 či nadzvukový MiG-19.

Kořeny vývoje letounu sahají do první poloviny 50. let minulého století. V roce 1954 byl dokončen projekt Je-1, velmi rychle nahrazený druhým prototypem Je-2. Oba měly šipové křídlo. Prvním strojem s delta křídlem byl prototyp Je-4, který se do vzduchu dostal poprvé 16. června 1955. Představil se také na letecké přehlídce, která se konala o rok později na moskevském letišti Tušino.

Jako první se do sériové výroby dostala verze MiG-21F, která společně s MiG-21P a MiG-21F-13 reprezentovala první generaci tohoto typu, vyráběnou na přelomu 50. a 60. let minulého století. Následovaly další, pokročilejší verze – PF, FL, PFM, R, jejichž produkce vyvrcholila ve druhé polovině 60. let. Od roku 1968 probíhala výroba třetí generace, která zahrnovala například verze M, SM, MF, SMT, bis a další.

Souběžně se stavěly také dvoumístné cvičné jednadvacítky MiG-21U, UM a US.

Výroba MiGů-21 skončila v roce 1985 a do výbroje je zařadilo okolo 50 zemí světa.

MiG-21 měl během studené války své protějšky v typech Northrop F-5 Freedom Fighter či Dassault Mirage III. Vojska NATO dalo typu kódové označení Fishbed. Stal se v největších počtech vyráběným nadzvukovým letounem. Nové stroje v Sovětském svazu sjížděly z továrních linek v Moskvě, Gorkém a Tbilisi. V licenci se stavěla verze MiG-21F-13 v Československu a MiG-21FL, M a bis v Indii u Hindustan Aeronautics Ltd. V Sovětském svazu vzniklo 10 645 exemplářů všech verzí, v Československu 194 kusů a v Indii 657 strojů.

Kromě ozbrojených sil Sovětského svazu létal s řadě zemí, s výjimkou Austrálie na všech kontinentech. Zúčastnil se řady válečných konfliktů, včetně války ve Vietnamu, indicko-pákistánských potyček, kubánského tažení v Angole či arabské snahy o zničení Izraele. Díky největšímu zapojení do bojových akcí se největší počet stíhacích es zrodil ve Vietnamu. Na čele žebříčku stojí Nguyen Van Coc s devíti sestřely.

V roli přepadového stíhacího letounu sloužily MiGy-21 v Sovětském svazu a dalších zemích Varšavské smlouvy až do 80. let, kdy jej jako plnohodnotná náhrada začaly z prvoliniové služby vytlačovat nové MiGy-29 Fulcrum.

Z této stavebnice si můžete postavit zejména modely letounů MiG-21MF. Jde o exportní variantu verze SM, kde písmeno „M“ znamená „modernizovaný“ a písmeno „F“ pak „forsirovaný“ – tedy modernizovaný s přídavným spalováním. V tovární dokumentaci figuruje pod označením Izdělje 96F. Poháněl ji motor Tumanskij R-13-300 s přídavným spalováním a nesl radar Safir-21/RP-22. Výzbroj tvořil kanon GŠ-23-2L ráže 23 mm se zásobou 200 ran. Na závěsníky bylo možné podvěsit kombinaci pum FAB až do ráže 500 kg, raketnic UB-16-57U a raket R-3S, Ch-66, S-24, včetně rakety vzduch-vzduch R-60 a její infračerveně naváděné varianty R-60M.

V kódu NATO nesly MiGy-21MF označení Fishbed J.

ATTENTION



UPOZORNĚNÍ



ACHTUNG



ATTENTION



注意



Carefully read instruction sheet before assembling. When you use glue or paint, do not use near open flame and use in well ventilated room. Keep out of reach of small children. Children must not be allowed to suck any part, or pull vinyl bag over the head.



Před započítím stavby si pečlivě prostudujte stavební návod. Při používání barev a lepidel pracujte v dobře větrané místnosti. Lepidla ani barvy nepoužívejte v blízkosti otevřeného ohně. Model není určen malým dětem, mohlo by dojít k požití drobných dílů.

INSTRUCTION SIGNS * INSTR. SYMBOLS * INSTRUKTION SINNBILDEN * SYMBOLES * 記号の説明

OPTIONAL
VOLBABEND
OHNOUTOPEN HOLE
VYVRTAT OTVORSYMMETRICAL ASSEMBLY
SYMETRICKÁ MONTÁŽNOTCH
ZÁREZREMOVE
ODRŮZNOUTAPPLY EDUARD MASK AND PAINT
POUŽÍJ EDUARD'S MASK NABARVIT

PARTS



DÍLY



TEILE



PIECES



部品

A> 2 pcs.

PLASTIC PARTS

4425 A

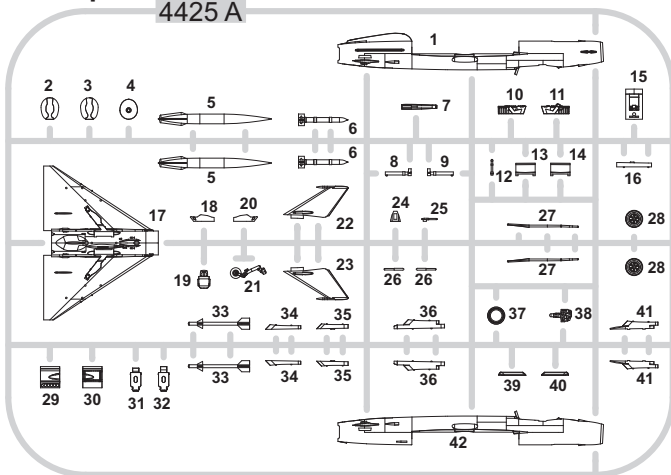

B> 2 pcs.

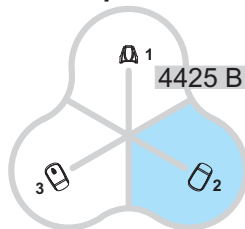

C> 2 pcs.

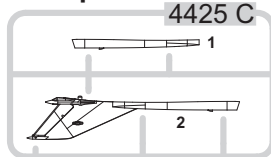
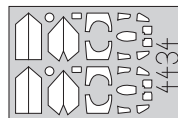
eduard
MASK

Parts not for use. -Teile werden nicht verwendet. -Piešes a he pas ūtīlis. -Tyto díly nepoužívejte při stavbě. - 使用しない部品

COLOURS



BARVY



FARBEN



PEINTURE



色

GSI Greys (GUNZE)		
AQUEOUS	Mr.COLOR	
H 3	C3	RED
H 6	C6	GREEN
H 11	C82	FLAT WHITE
H 12	C33	FLAT BLACK
H 13	C85	BRIGHT BLUE
H 23	C34	SKY BLUE
H 23	C86	BRIGHT GREEN
H 33	C80	COBALT BLUE
H 37	C43	WOOD BROWN
H 53	C13	NEUTRAL GRAY
H 70	C80	GRAY
H 77	C137	TIRE BLACK

AQUEOUS	Mr.COLOR	
H 60	C54	KHAKI GREEN
H 64	C42	MAHOGANY
H 95	C101	SMOKE GRAY
H 305	C305	GRAY
H 306	C306	GRAY
H 307	C307	GRAY
H 308	C308	GRAY
H 312	C312	GREEN
H 316	C316	WHITE
H 320	C320	DARK GREEN
H 321	C321	LIGHT BROWN
H 324	C325	GRAY
H 332	C332	LIGHT GRAY

AQUEOUS	Mr.COLOR	
H 334	C334	BARLEY GRAY
H 339	C338	LIGHT GRAY
H 416	C116	BLACK GRAY
H 417	C117	LIGHT BLUE
H 418	C118	LIGHT BLUE
H 420	C120	OLIVE GREEN
	C35	GRAY GREEN
Mr.METAL COLOR		
	MC213	STAINLESS STEEL
	MC214	DARK IRON
Mr.METAL COLOR		
	SM01	SUPER FINE SILVER

A38

INTERIOR COLOUR

H12
C33

decal 62 ?

decal 65 ?

INTERIOR COLOUR BARVA INTERIÉRU

INTERIOR COLOUR

60% ^{H25}C34 SKY BLUE + 20% ^{H26}C66 BRIGHT GREEN + 20% ^{H35}C80 COBALT BLUE

A

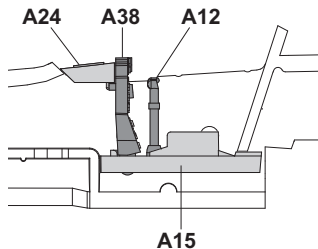
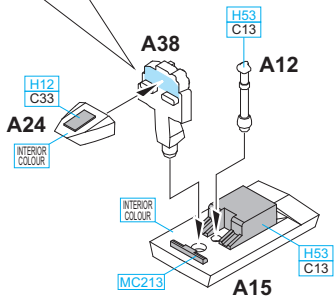

B

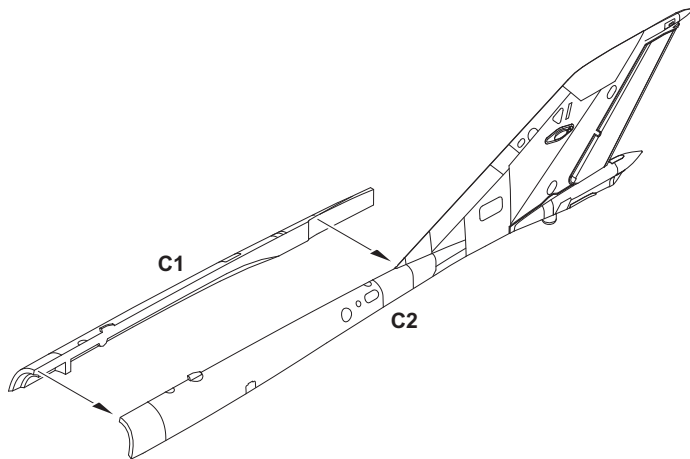

C

CANOPY OPEN
PŘEKRYT
KABINY OTEVŘENÝ
A32

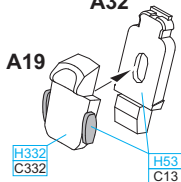

?

CANOPY CLOSED
PŘEKRYT
KABINY ZAVŘENÝ
A31

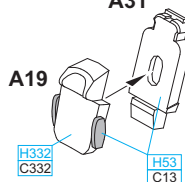

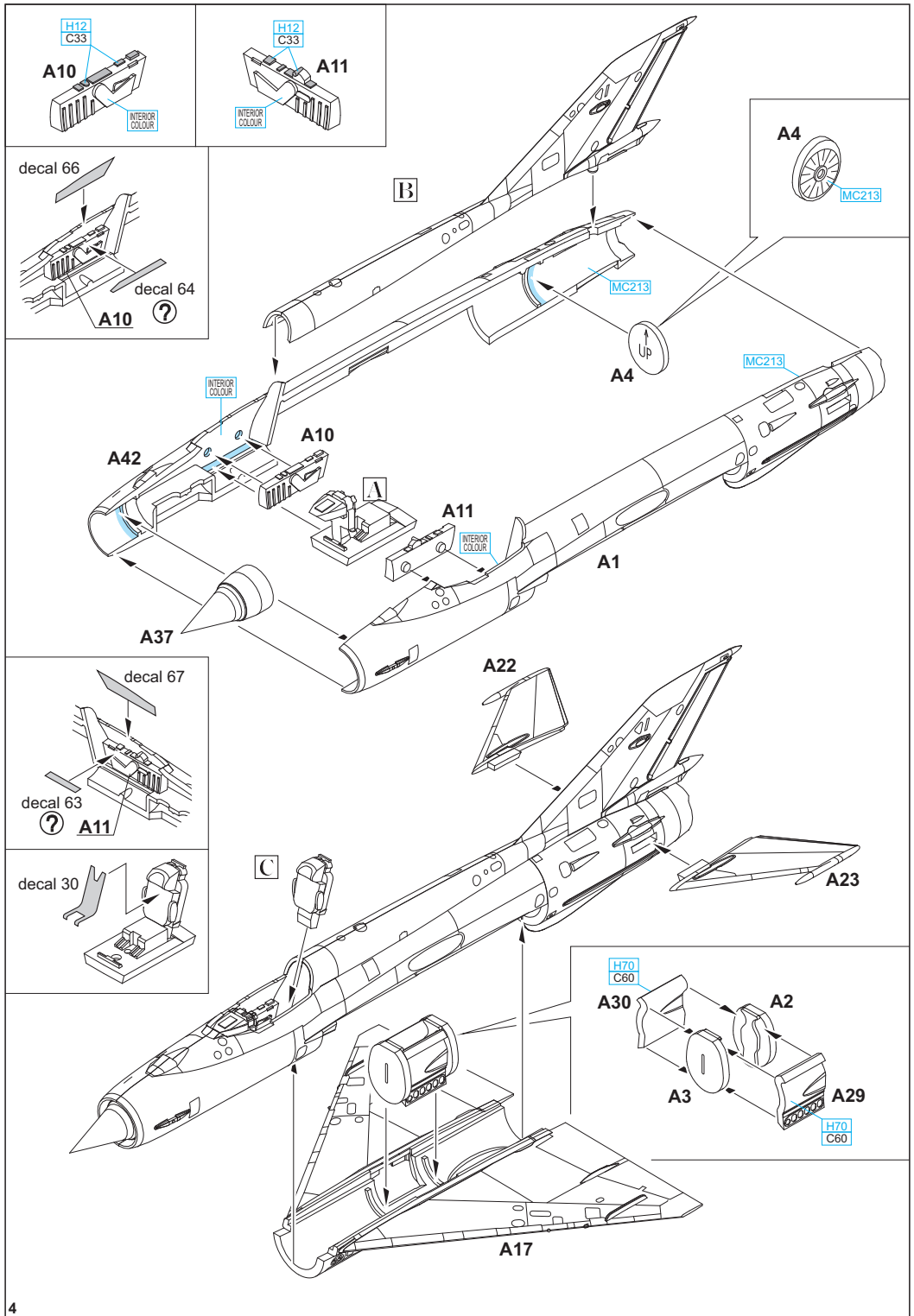

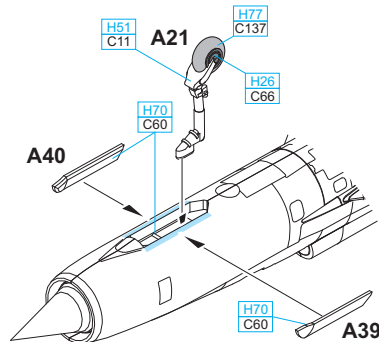
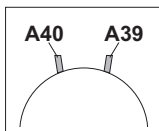
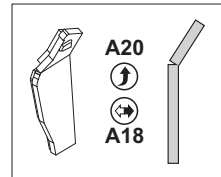
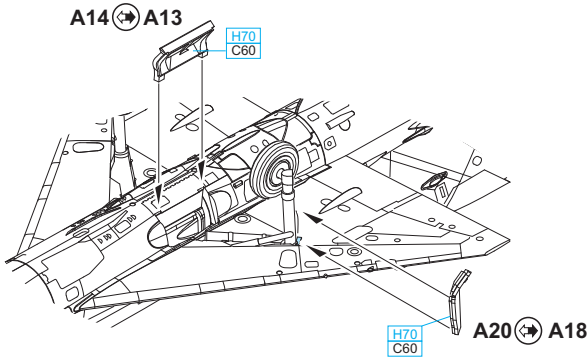
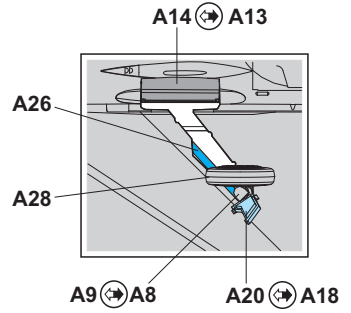
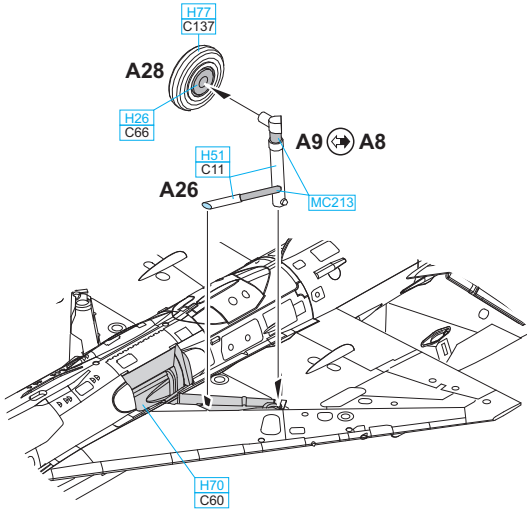

decal 45, 46, 47 - MARKING **A**

decal 70, 71, 72 - MARKINGS **C; H**

decal 50, 69, 73 - MARKINGS **B; D; E; F; G**

decal 45



decal 72



decal 73

decal 47 → decal 46



decal 50 → decal 69



decal 70 → decal 71



B1

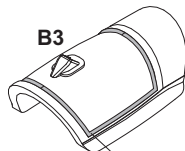
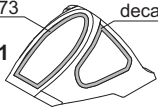

decal 43

decal 44

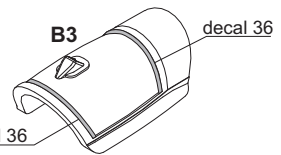

decal 36

CANOPY OPEN PŘEKRYT KABINY OTEVŘENÝ

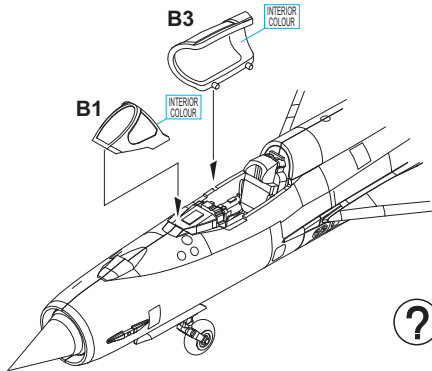

B3

B1

B1

B3

B3

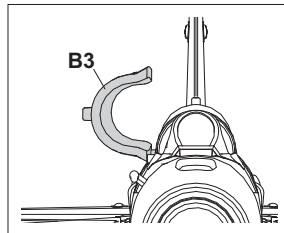

B3

CANOPY CLOSED PŘEKRYT KABINY ZAVŘENÝ

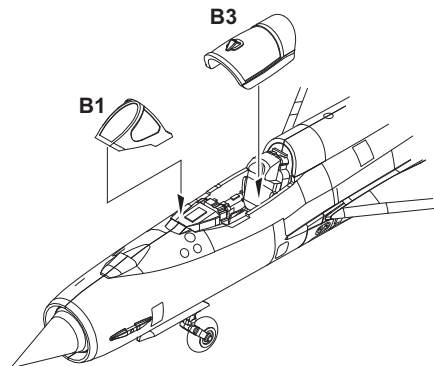

B3

B1

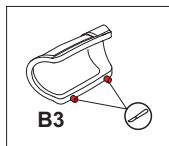

B3

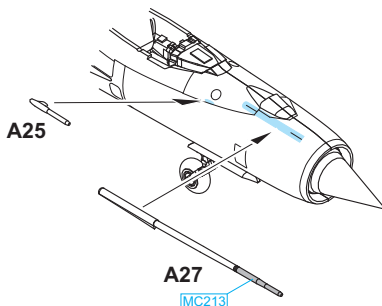

A25

A27

MC213

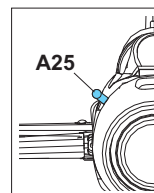

A25

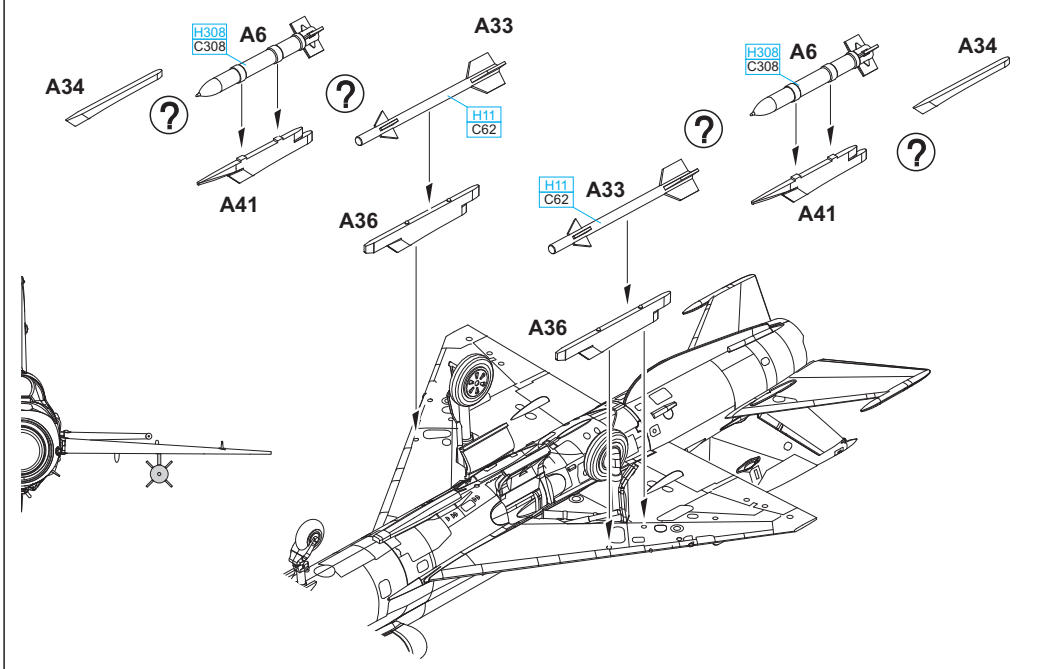
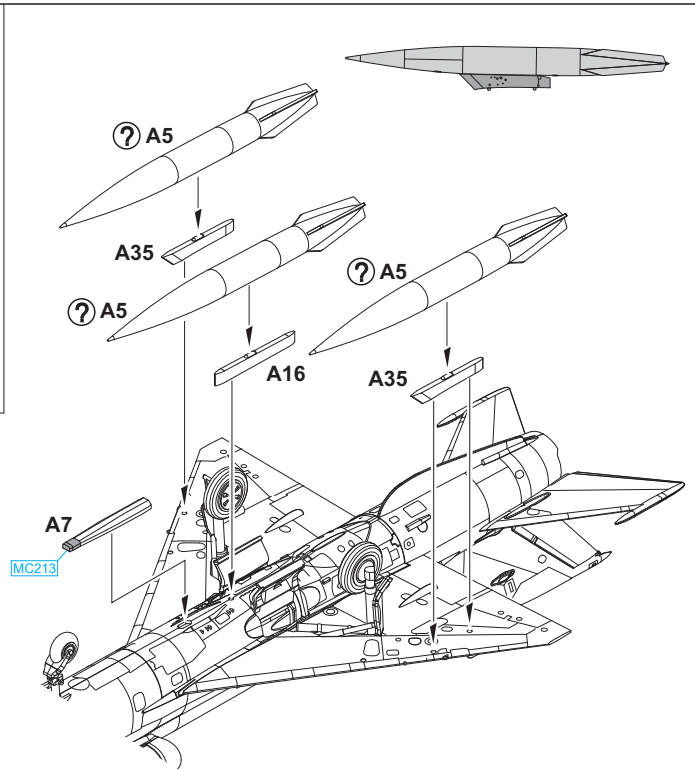
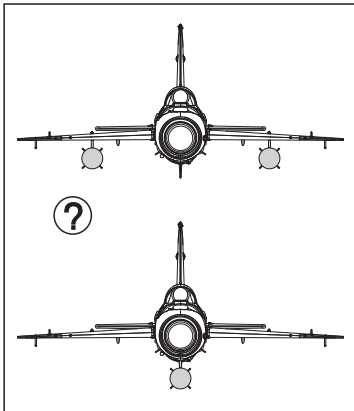

B3

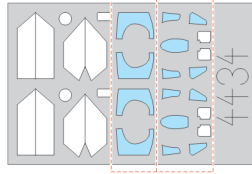
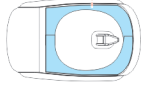

B1

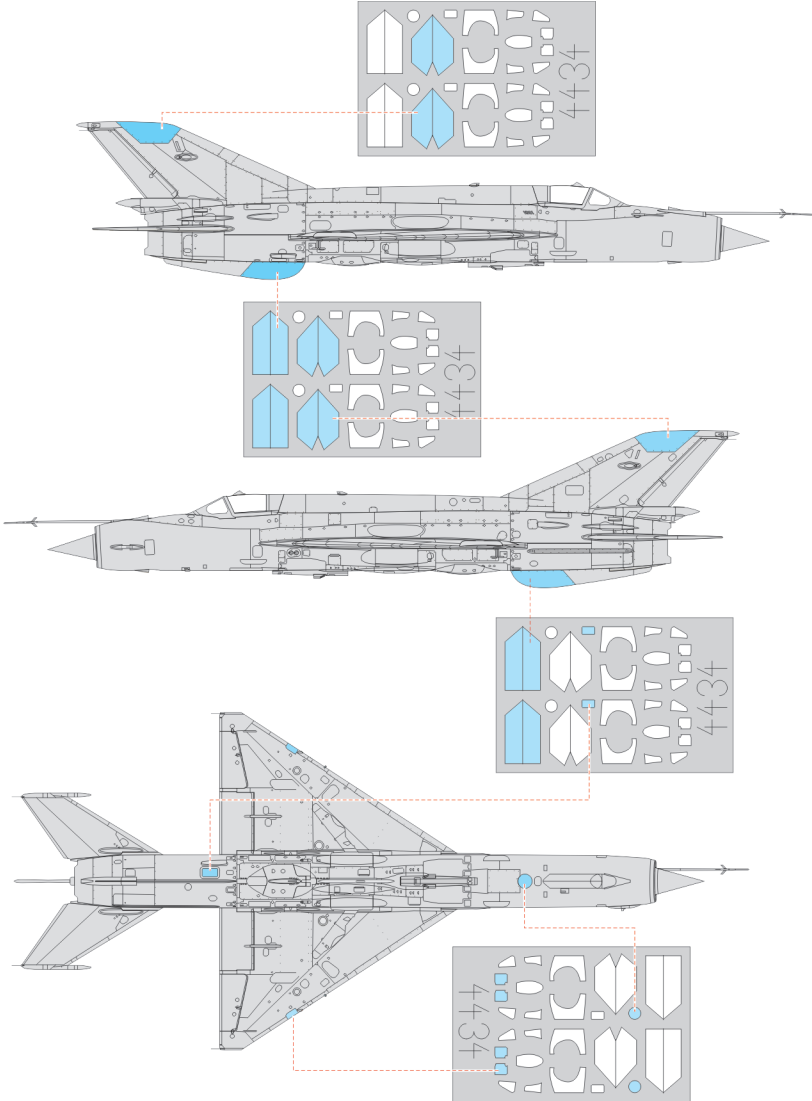

A MiG-21M, 4th Fighter Regiment, 1st Squadron, Pardubice air base, June, 1989

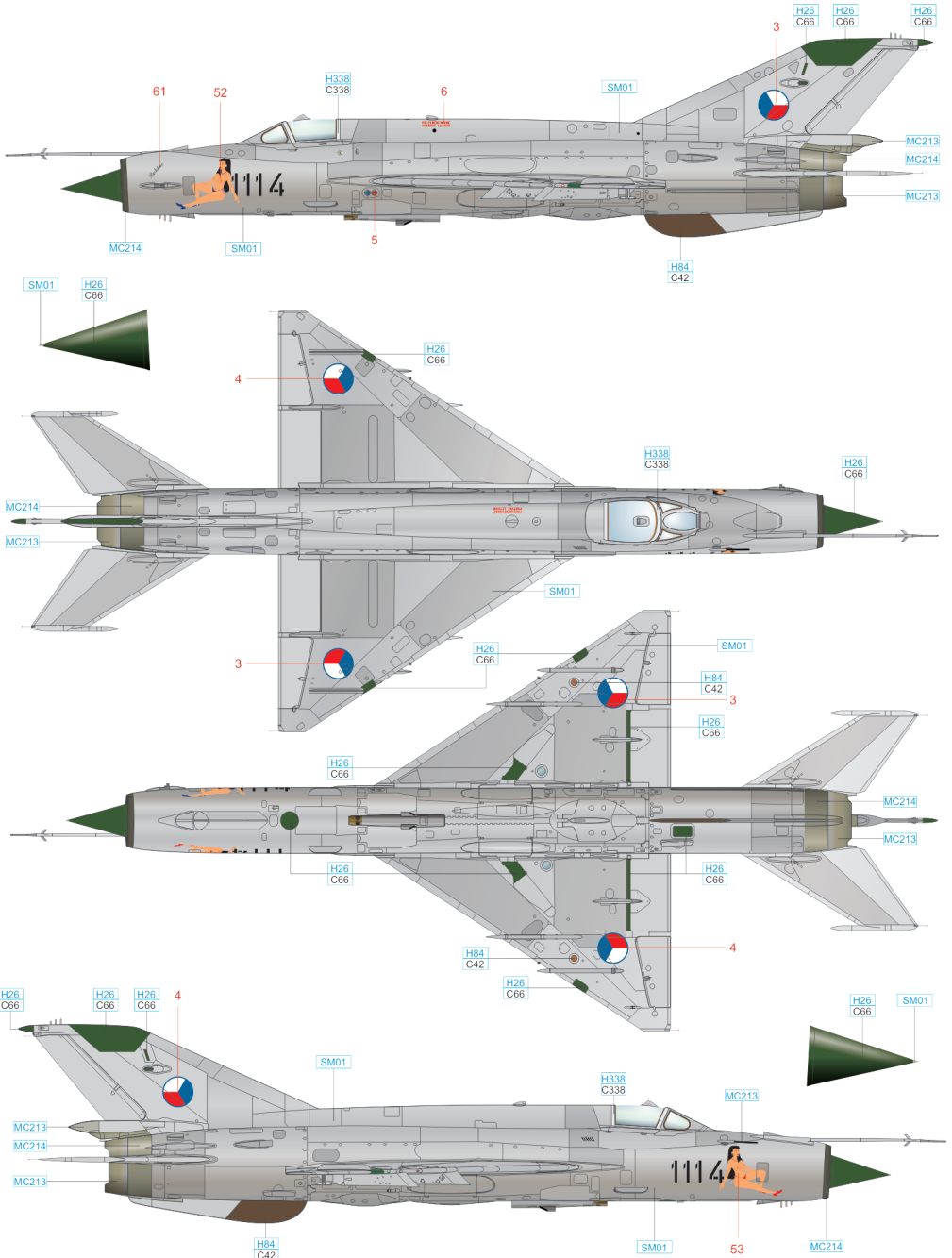

STEEL	MC213	ALUMINIUM	SM01	DARK BROWN	H84 C42
DARK IRON	MC214	GREEN	H26 C66	LIGHT GRAY	H338 C338

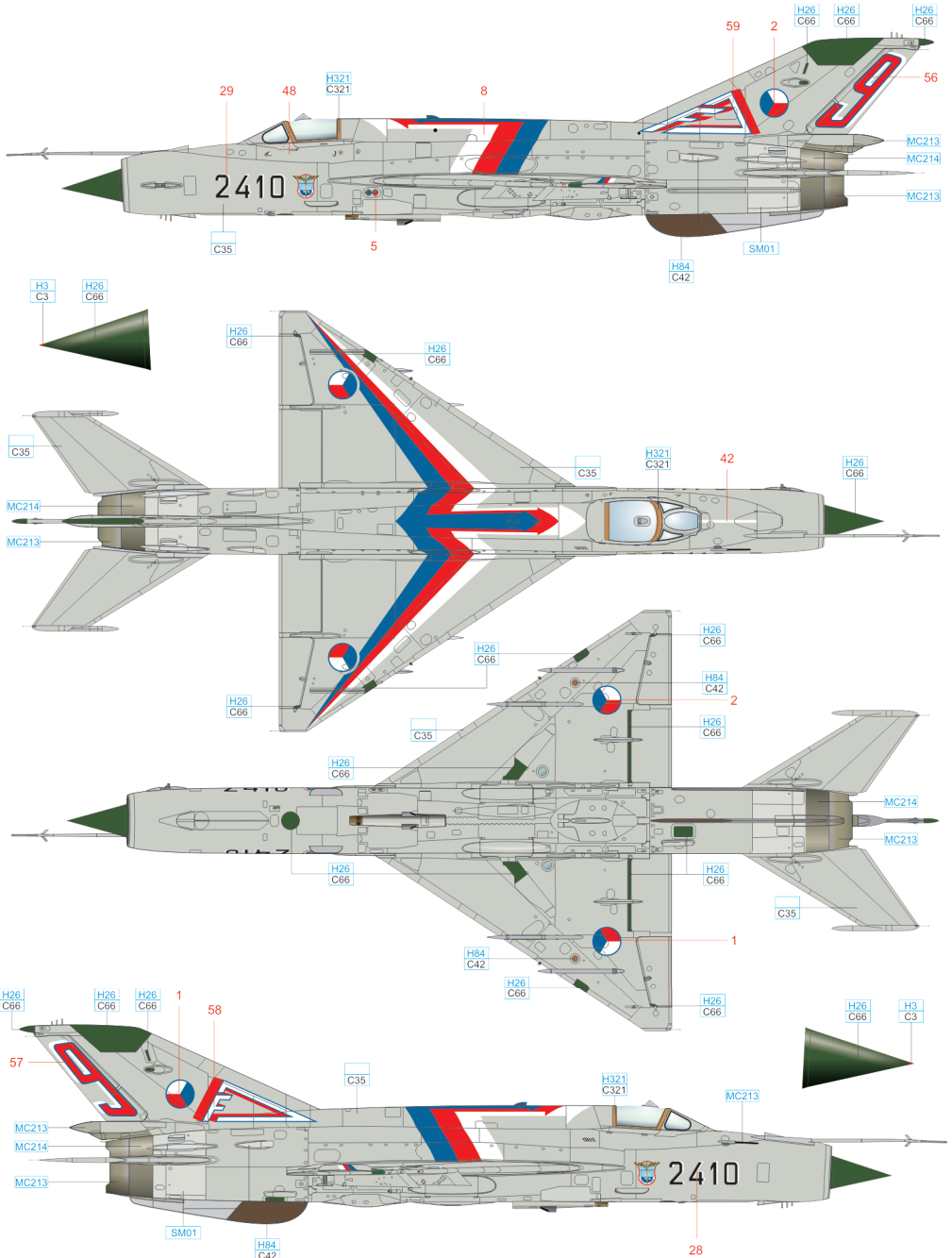

STEEL	MC213	ALUMINIUM	SM01	LIGHT BROWN	H321 C321	DARK BROWN	H84 C42
DARK IRON	MC214	GREEN	H26 C66	RED	H3 C3	LIGHT GRAY	C35

C MiG-21MF, 11th Fighter Regiment, 2nd Squadron, Zatec air base, 1991

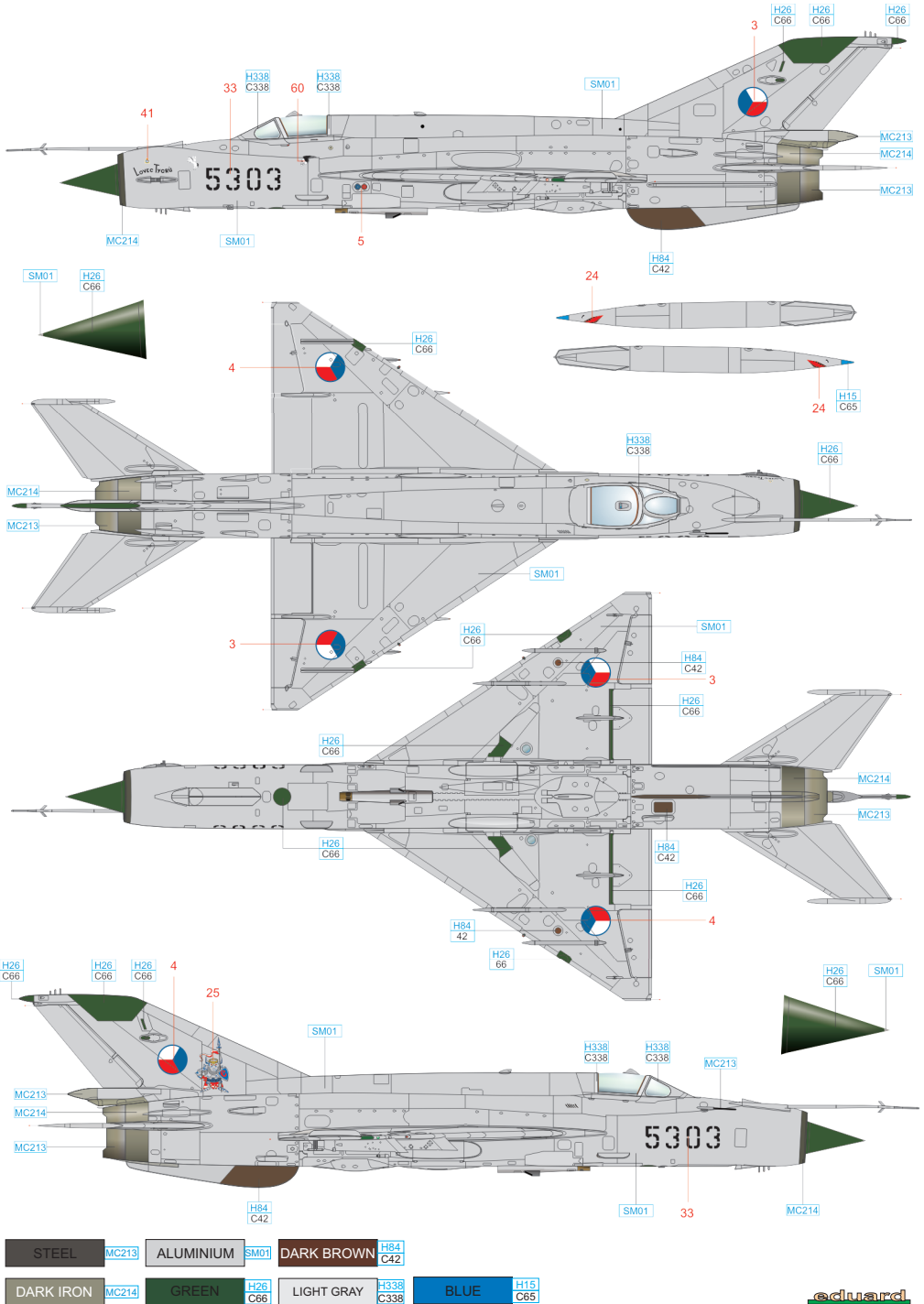

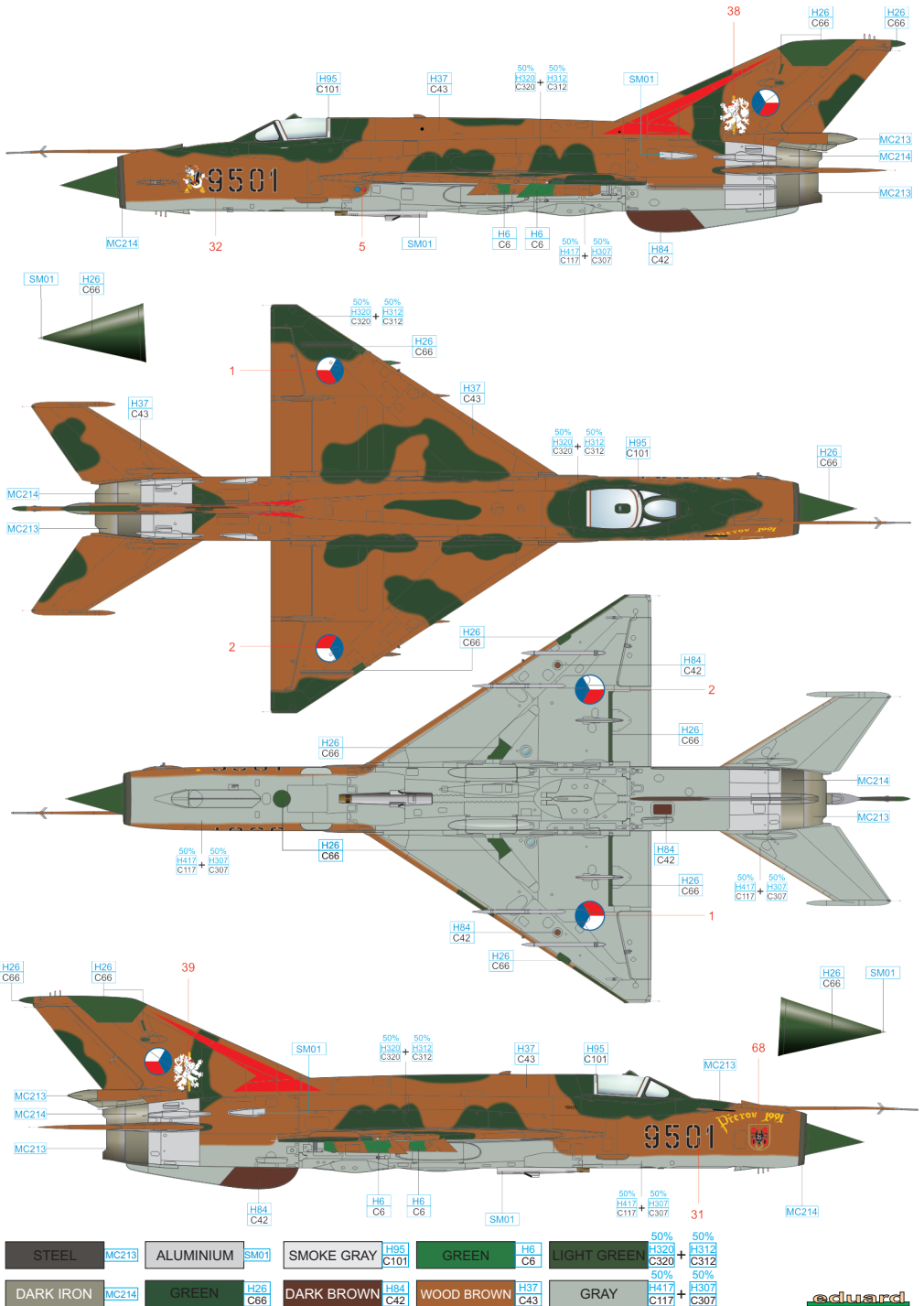

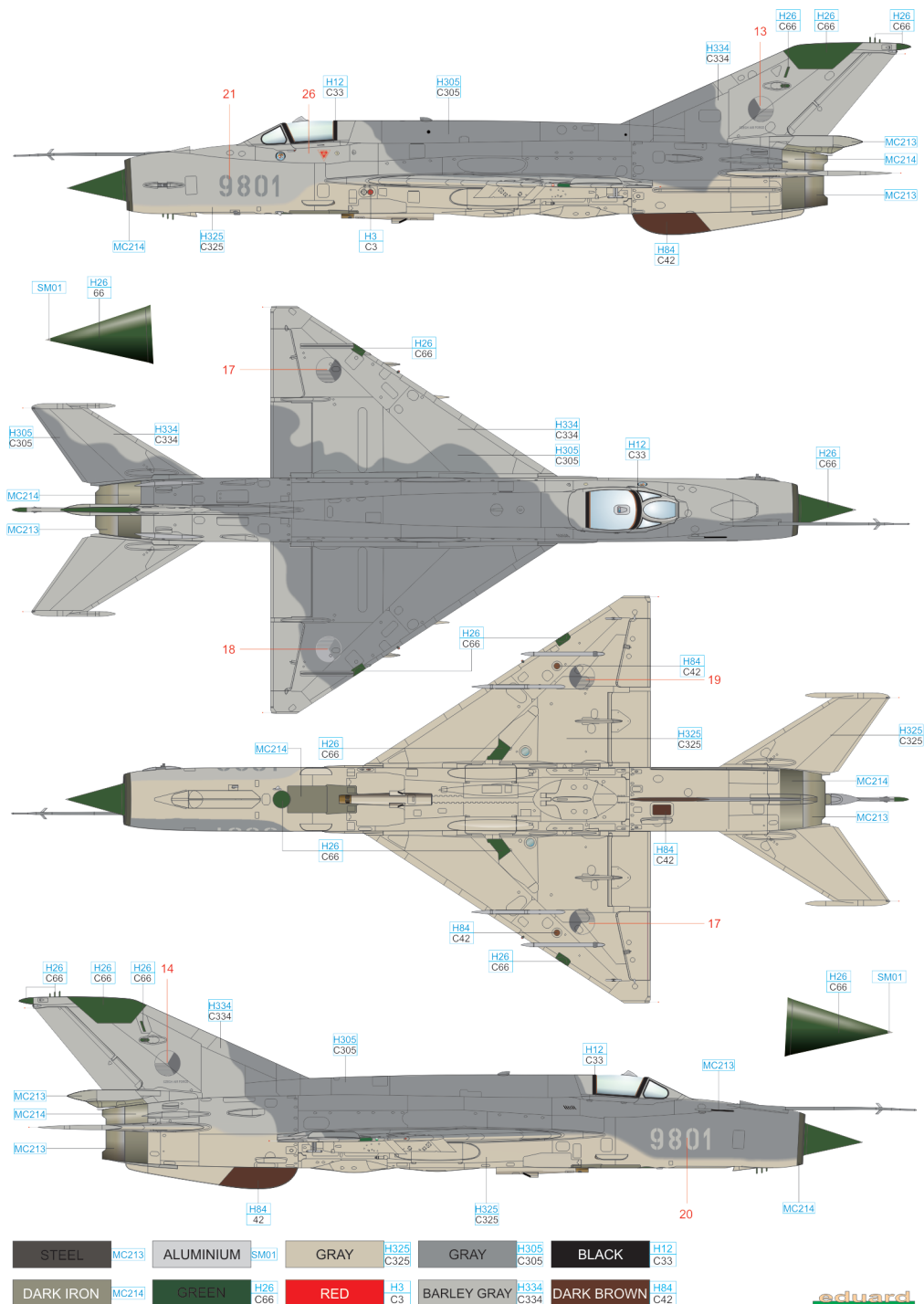

F MiG-21MF, 5th Fighter Regiment, 1st Squadron, Line air base, 1974 - ca 1983

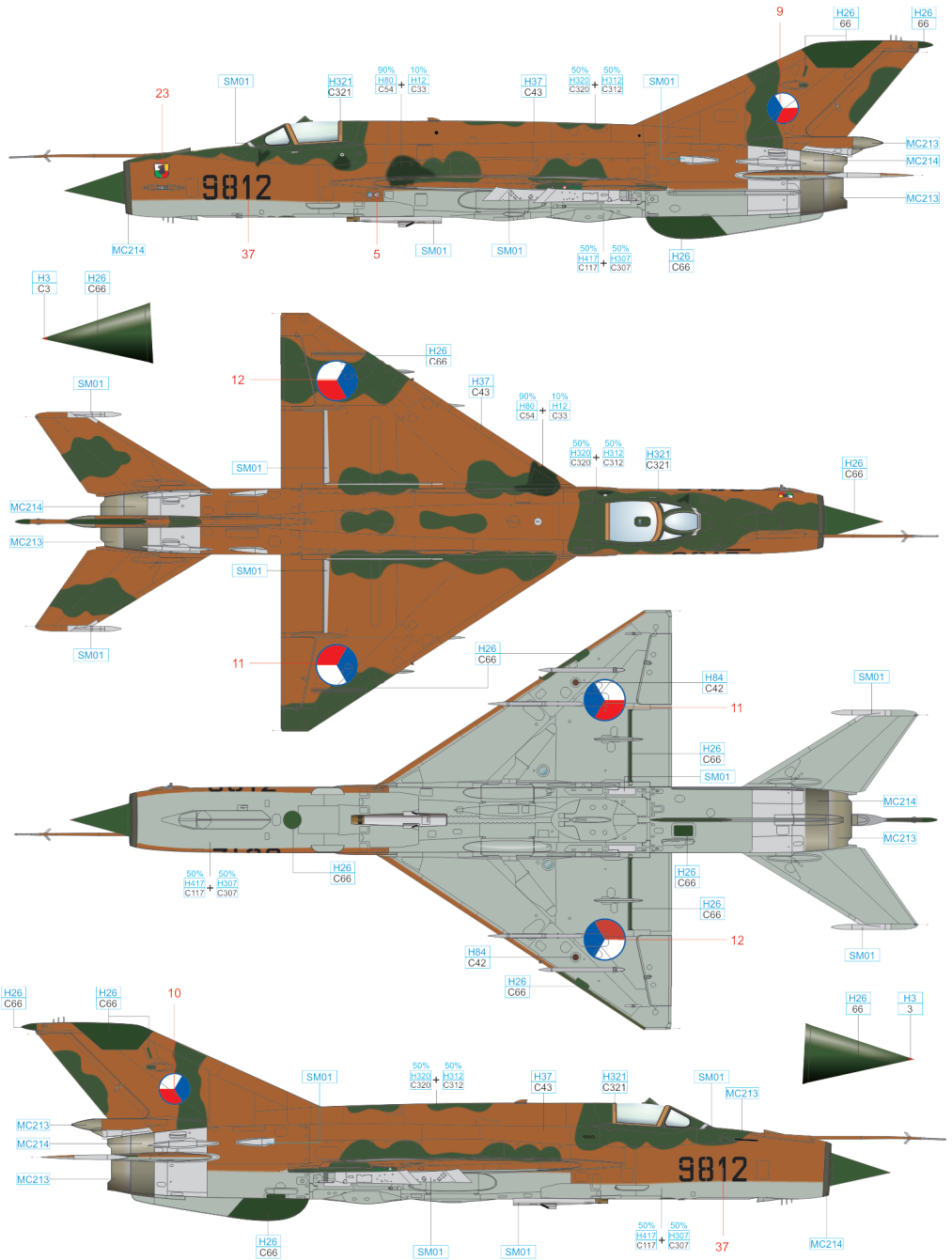

STEEL	MC213	ALUMINIUM	SM01	LIGHT BROWN	H321 C321	DARK GREEN	90% H80 C84 + 10% H12 C33	LIGHT GREEN	50% H320 C320 + 50% H312 C312
DARK IRON	MC214	GREEN	H26 C66	RED	H3 C3	DARK BROWN	H84 C42	WOOD BROWN	H37 C43
								GRAY	H417 C117 + H307 C307

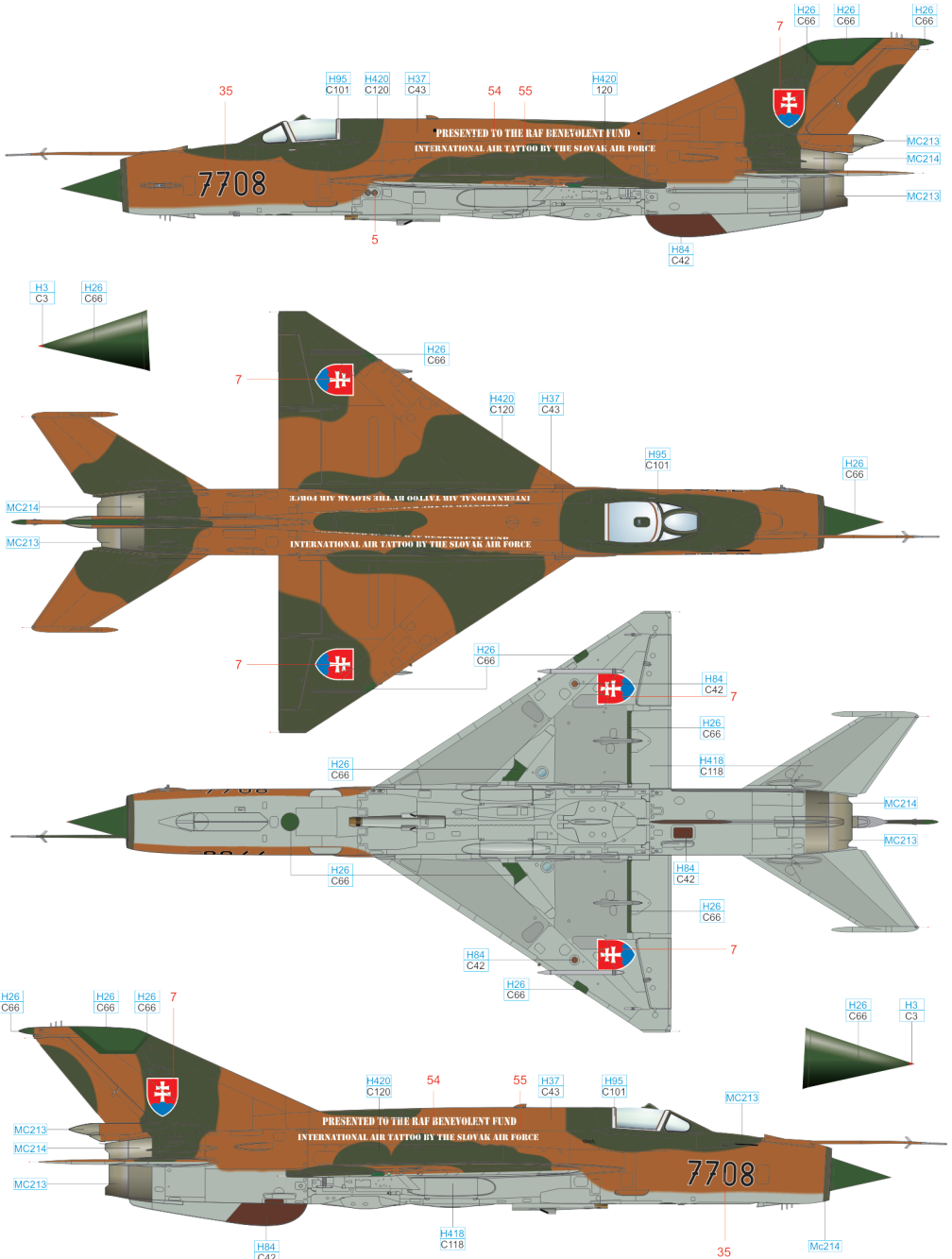

STEEL	MC213	SMOKE GRAY	H95 C101	LIGHT BLUE	H418 C118	OLIVE GREEN	H420 C120
DARK IRON	MC214	GREEN	H26 C66	RED	H3 C3	WOOD BROWN	H37 C43
						DARK BROWN	H84 C42

H MiG-21MF, 3rd Fighter Wing, 4th Squadron, Sliac air base, July, 1997

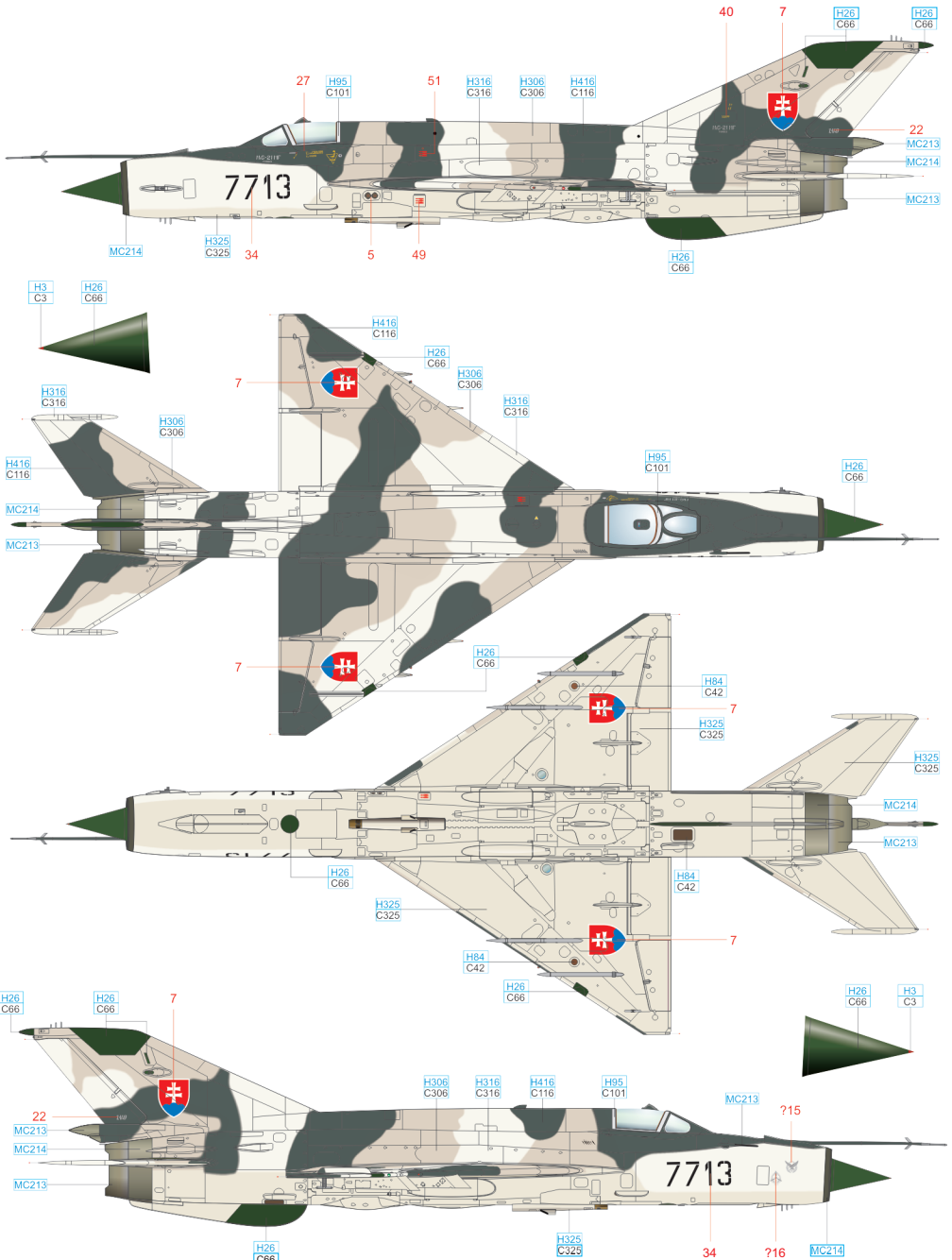

STEEL	MC213	BLACK GRAY	H416 C116	SMOKE GRAY	H95 C101	WHITE	H316 C316	GRAY	H306 C306
DARK IRON	MC214	GREEN	H26 C66	RED	H3 C3	DARK BROWN	H84 C42	LIGHT GRAY	H325 C325

eduard